

STELLA EPIC 3, Dosamat tecnologia, colore nero



**Ref: 602686
(EPIC3DOB)**

Macchina per caffè espresso multi-boiler, colore nero, 3 gruppi di erogazione, 3 boiler da 1,65 litri cadauno, caldaia per acqua calda e vapore da 14,3 litri, display Touch screen LCD per un controllo centralizzato, 3 pannelli di controllo indipendenti con 4 dosaggi programmabili, DOSAMAT® per il riconoscimento automatico del portafiltro, tecnologia Thermalink Network®, tempo di preinfusione programmabile per ciascun gruppo, lancia vapore, acqua e vapore programmabili, ciclo di pulizia automatico, portafiltro con Easylock, corpo in acciaio inox.

Caratteristiche generali

Stella Epic è l'ammiraglia di UNIC, con un design deciso ispirato agli anni '50 e una tecnologia moderna, offre funzionalità di fascia alta orientate al barista desideroso di esplorare con precisione tutti gli aromi del caffè.

È una macchina per caffè espresso tradizionale multi-boiler che garantisce una produzione eccezionale con la sua tecnologia Thermalink Network® e un controllo PID per una temperatura di infusione costante. La sua modalità EXPERT offre il pieno controllo delle impostazioni e consente di salvare fino a 5 profili di estrazione registrabili per gruppo per migliorare l'estrazione di caffè di alta qualità. I suoi gruppi caffè sono dotati del sistema Easylock che aiuta a bloccare e sigillare il portafiltro con il minimo sforzo. La tecnologia DOSAMAT® garantisce inoltre un elevato livello di prestazioni grazie al riconoscimento automatico della dimensione del portafiltro e all'esecuzione automatica del dosaggio. La personalizzazione dei parametri e le diverse opzioni disponibili, completano l'equipaggiamento standard di Stella Epic, ideale per baristi, bar ed esercizi commerciali che offrono caffè speciali e che richiedono precise regolazioni e massima capacità di vapore.

STELLA EPIC 3, Dosamat tecnologia, colore nero

Caratteristiche e benefici

- 3 pannelli di controllo indipendenti con 4 selezioni di dosaggio programmabili, tecnologia DOSAMAT® con riconoscimento automatico del portafiltro inserito, controllo manuale del pre e post infusione, visualizzazione della curva della pressione di infusione e del tempo di estrazione.
- Display Touch screen LCD per il controllo delle impostazioni, in modalità EXPERT permette di salvare fino a 5 profili di estrazione registrabili per gruppo per migliorare l'estrazione del caffè.
- Uscite vapore Cool Touch per controllare il vapore senza rischio di ustioni, più facili da pulire dopo ogni utilizzo.
- Bacinella di raccolta facilmente regolabile in altezza per adattare l'area di lavoro.
- Caldaia per acqua calda e vapore da 14,3 litri
- 3 boiler da 1,65 litri cadauno
- Corpo macchina colore nero
- Luci a LED sulla parte superiore della macchina
- Acqua e vapore programmabili (boiler).
- Programma di lavaggio automatico.
- Pre-infusione elettronica.
- Spazioso scaldatasse a doppio pannello.
- Interfaccia USB per l'aggiornamento.
- Leva manuale STEAMGLIDE.

Costruzione

- Controllo della temperatura PID (proporzionale-integrale-derivativo): un preciso algoritmo di controllo che fornisce coerenza e accuratezza al sistema di gestione della temperatura di erogazione.
- Portafiltro Easylock.
- Protocollo RS-232 per l'interfaccia computer/cassa.
- Scaldatasse incorporato.

Sostenibilità

- Macchina per caffè espresso multi-boiler, con tecnologia Thermalink Network® che controlla e ottimizza in modo intelligente la distribuzione del calore, garantisce temperatura di erogazione costante ed efficienza in termini di fabbisogno energetico.

STELLA EPIC 3, Dosamat tecnologia, colore nero

Elettrico

Tensione di alimentazione:

602686 (EPIC3DOB) 400 V/3N ph/50 Hz

Potenza installata max: 6.7 kW

Tipo di spina: cavo senza spina

Acqua

Temperatura acqua fredda (min/max): 5 / 60 °C

Informazioni chiave

Dimensioni esterne, larghezza: 980 mm

Dimensioni esterne, profondità: 682 mm

Dimensioni esterne, altezza: 513 mm

Peso netto: 100 kg

Volume imballo: 0.83 m³

Sostenibilità

Consumo di corrente:

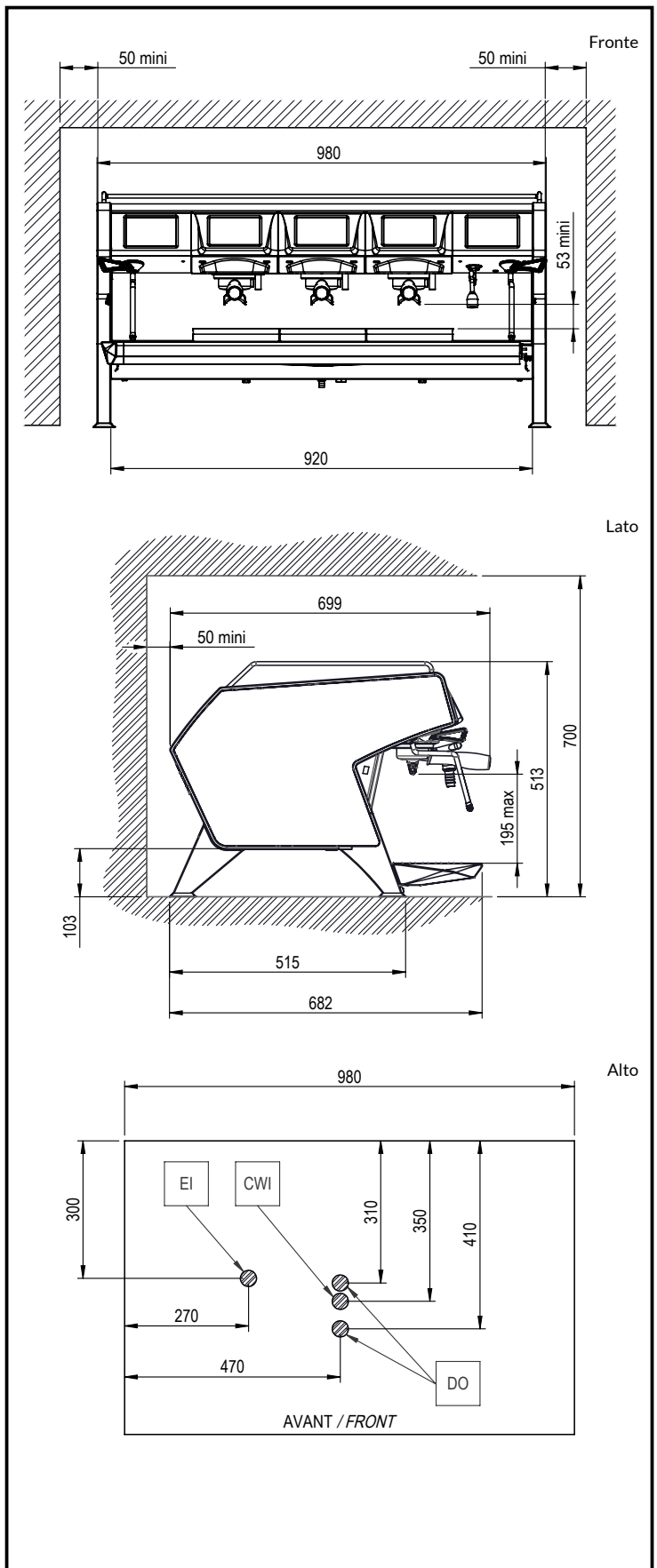

Certificazioni



Lazienda si riserva il diritto di apportare modifiche ai prodotti senza preavviso

2024.04.09

Part of  Electrolux Professional Group

UNIC